

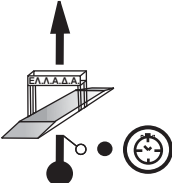









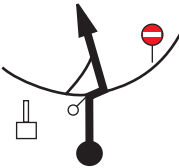
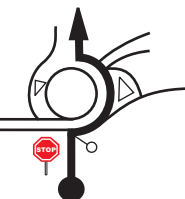

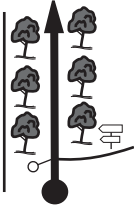

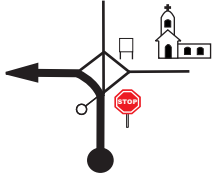

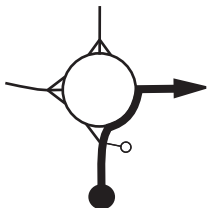

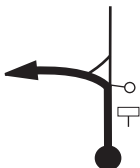

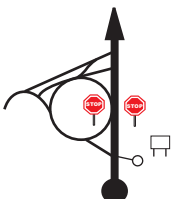



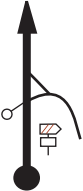

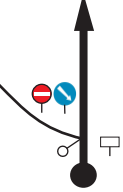





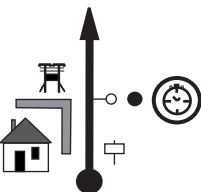

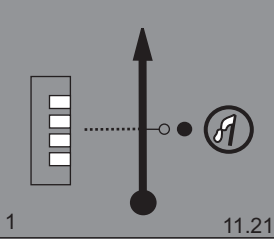

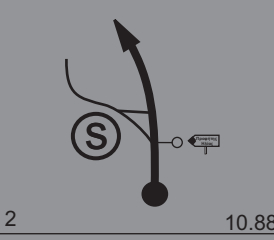

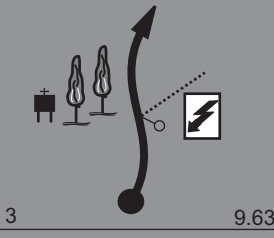
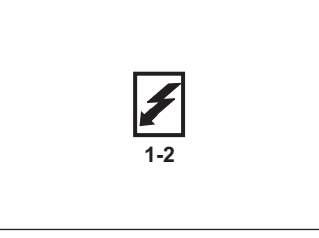
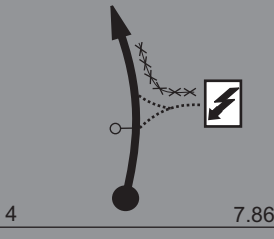
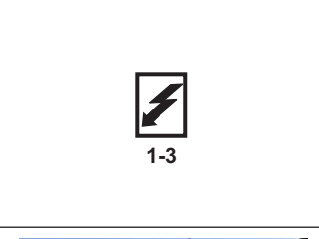
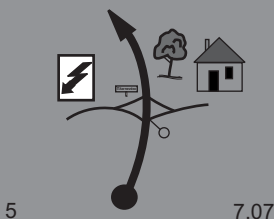

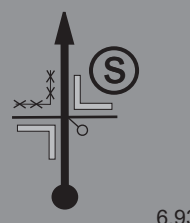

ΣΕΧ 0		ΘΗΒΑ - Εκκίνηση	Απόσταση	Σκέλος	1	Σελ
ΣΕΧ 1		Μουρίκι	15.44χλμ	Τμ. Διαδρ.	1	1
			Μέση Ωριαία Ταχ. 34.11χλμ/ώρα	Ιδαν. Χρόνος	27'	
Ολικά χλμ	Μερικά χλμ	Κατεύθυνση	Πληροφορίες			Υπολ/πα χλμ
0.00	0.00	1 	 ΣΕΧ 0 ΘΗΒΑ - ΕΚΚΙΝΗΣΗ			15.44
0.24	0.24	2 				15.20
0.38	0.14	3 	Αγαλμα Επαμεινώνδα			15.06
0.59	0.21	4 				14.85
0.66	0.07	5 				14.78

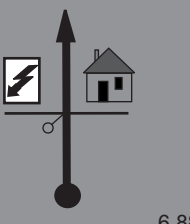
ΣΕΧ 0		ΘΗΒΑ - Εκκίνηση	Απόσταση	Σκέλος	1	Σελ
ΣΕΧ 1		Μουρίκι	15.44χλμ	Τμ. Διαδρ.	1	2
			Μέση Ωριαία Ταχ. 34.11χλμ/ώρα	Ιδαν. Χρόνος	27'	
Ολικά χλμ	Μερικά χλμ	Κατεύθυνση	Πληροφορίες			Υπολ/πα χλμ
0.88	0.22	 6				14.56
1.84	0.96	 7				13.60
2.63	0.79	 8				12.81
4.93	2.30	 9				10.51
7.45	2.52	 10				7.99

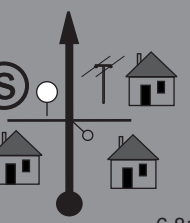

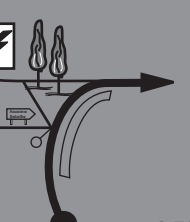

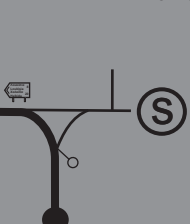



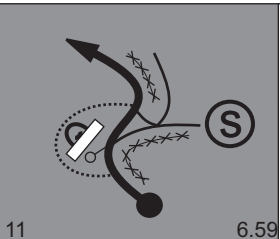

ΣΕΧ 0		ΘΗΒΑ - Εκκίνηση	Απόσταση	Σκέλος	1	Σελ
ΣΕΧ 1		Μουρίκι	15.44χλμ	Τμ. Διαδρ.	1	3
			Μέση Ωριαία Ταχ. 34.11χλμ/ώρα	Ιδαν. Χρόνος	27'	
Ολικά χλμ	Μερικά χλμ	Κατεύθυνση	Πληροφορίες			Υπολ/πα χλμ
7.87	0.42	11 				7.57
14.94	7.07	12 				0.50
15.11	0.17	13 				0.33
15.20	0.09	14 				0.24
15.44	0.24	15 	 ΣΕΧ 1 ΜΟΥΡΙΚΙ 40μ ➔ ΑΦΕΤ Ε.Δ. 1			0.00

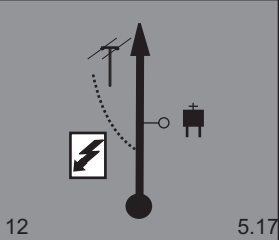
ΣΕΧ 1 Μουρίκι		Απόσταση	Σκέλος 1	Σελ
ΣΕΧ 2 Ριτσώνα		24.91χλμ	Τμ. Διαδρ. 1	4
Ε.Δ. 1 Πλατανάκι		11.21χλμ	Μέση Ωριαία Ταχ. 42.70χλμ/ώρα	Ιδαν. Χρόνος 35'
Ολικά χλμ	Μερικά χλμ	Κατεύθυνση	Πληροφορίες	Υπολ/πα χλμ
0.00	0.00			24.91
0.33	0.33			24.58
1.58	1.25			23.33
3.35	1.77			21.56
4.14	0.79			20.77

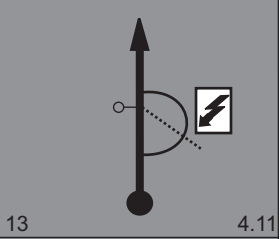

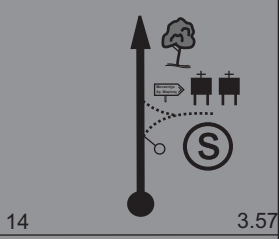

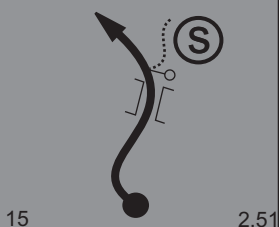

↗ επόμενο σχήμα σε 0.14 ↘

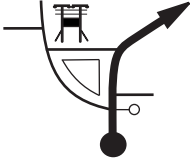
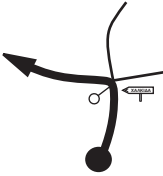

ΣΕΧ 1 Μουρίκι		Απόσταση	Σκέλος 1	Σελ
ΣΕΧ 2 Ριτσώνα		24.91χλμ	Τμ. Διαδρ. 1	5
Ε.Δ. 1 Πλατανάκι		11.21χλμ	Μέση Ωριαία Ταχ. 42.70χλμ/ώρα	Ιδαν. Χρόνος 35'
Ολικά χλμ	Μερικά χλμ	Κατεύθυνση	Πληροφορίες	Υπολ/πα χλμ
4.28	0.14			20.63
4.33	0.05			20.58
4.40	0.07			20.51
4.48	0.08			20.43
4.52	0.04			20.39

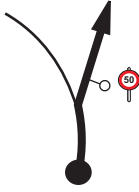

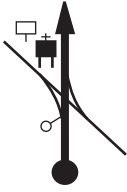
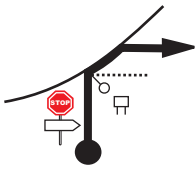



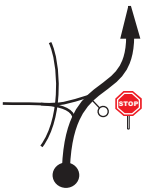
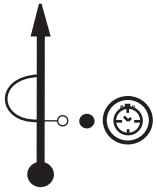

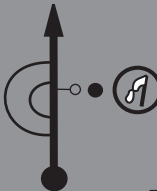

↗ επόμενο σχήμα σε 0.10 ↘

ΣΕΧ 1 Μουρίκι		Απόσταση	Σκέλος 1	Σελ
ΣΕΧ 2 Ριτσώνα		24.91χλμ	Τμ. Διαδρ. 1	6
Ε.Δ. 1 Πλατανάκι		11.21χλμ	Μέση Ωριαία Ταχ. 42.70χλμ/ώρα	Ιδαν. Χρόνος 35'
Ολικά χλμ	Μερικά χλμ	Κατεύθυνση	Πληροφορίες	Υπολ/πα χλμ
4.62	0.10			20.29
6.04	1.42			18.87
7.10	1.06			17.81
7.64	0.54			17.27
8.70	1.06			16.21



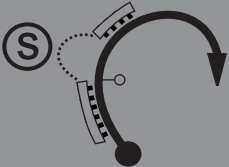

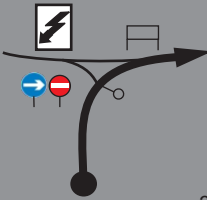

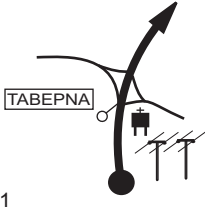

ΣΕΧ 1 Μουρίκι		Απόσταση	Σκέλος 1	Σελ
ΣΕΧ 2 Ριτσώνα		24.91χλμ	Τμ. Διαδρ. 1	7
Ε.Δ. 1 Πλατανάκι		11.21χλμ	Μέση Ωριαία Ταχ. 42.70χλμ/ώρα	Ιδαν. Χρόνος 35'
Ολικά χλμ	Μερικά χλμ	Κατεύθυνση	Πληροφορίες	Υπολ/πα χλμ
10.09	1.39		 1-15	14.82
10.75	0.66		 1-16	14.16
11.21	0.46		 ΤΕΛΟΣ Ε.Δ. 1 ΠΛΑΤΑΝΑΚΙ	13.70
11.49	0.28		 ΣΤΟΠ Ε.Δ. 1 ΠΛΑΤΑΝΑΚΙ	13.42
11.53	0.04			13.38

ΣΕΧ 1 Μουρίκι		Απόσταση	Σκέλος 1	Σελ
ΣΕΧ 2 Ριτσώνα		24.91χλμ	Τμ. Διαδρ. 1	8
Ε.Δ. 1 Πλατανάκι		11.21χλμ	Μέση Ωριαία Ταχ. 42.70χλμ/ώρα	Ιδαν. Χρόνος 35'
Ολικά χλμ	Μερικά χλμ	Κατεύθυνση	Πληροφορίες	Υπολ/πα χλμ
11.78	0.25	 21		13.13
11.95	0.17	 22		12.96
18.62	6.67	 23		6.29
20.04	1.42	 24		4.87
22.42	2.38	 25		2.49





ΣΕΧ 1 Μουρίκι		Απόσταση	Σκέλος 1	Σελ
ΣΕΧ 2 Ριτσώνα		24.91χλμ	Τμ. Διαδρ. 1	9
Ε.Δ. 1 Πλατανάκι		11.21χλμ	Μέση Ωριαία Ταχ. 42.70χλμ/ώρα	Ιδαν. Χρόνος 35'
Ολικά χλμ	Μερικά χλμ	Κατεύθυνση	Πληροφορίες	Υπολ/πα χλμ
23.80	1.38	 26		1.11
24.91	1.11	 27		0.00



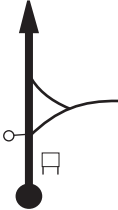

ΣΕΧ 2 Ριτσώνα		Απόσταση	Σκέλος 1	Σελ
ΣΕΧ 2Α ΘΗΒΑ - Σέρβις Α Είσοδος		29.46χλμ	Τμ. Διαδρ. 1	10
Ε.Δ. 2 Ριτσώνα		7.11χλμ	Μέση Ωριαία Ταχ. 44.19χλμ/ώρα	Ιδαν. Χρόνος 40´
Ολικά χλμ	Μερικά χλμ	Κατεύθυνση	Πληροφορίες	Υπολ/πα χλμ
0.00	0.00	 1 7.11	  ΑΦΕΤ Ε.Δ. 2 ΡΙΤΣΩΝΑ 7.11χλμ άσφαλτος	29.46
0.56	0.56	 2 6.55	 2-1	28.90
1.68	1.12	 3 5.43	 2-2	27.78
3.02	1.34	 4 4.09	 2-3	26.44
3.17	0.15	 5 3.94	 2-4	26.29

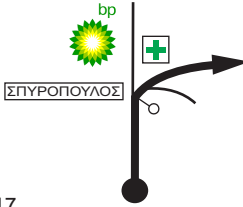
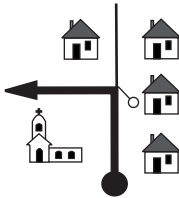
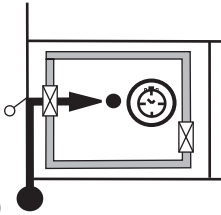

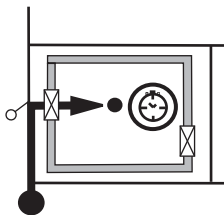

ΣΕΧ 2 Ριτσώνα		Απόσταση	Σκέλος 1	Σελ
ΣΕΧ 2Α ΘΗΒΑ - Σέρβις Α Είσοδος		29.46χλμ	Τμ. Διαδρ. 1	11
Ε.Δ. 2 Ριτσώνα		7.11χλμ	Μέση Ωριαία Ταχ. 44.19χλμ/ώρα	Ιδαν. Χρόνος 40´
Ολικά χλμ	Μερικά χλμ	Κατεύθυνση	Πληροφορίες	Υπολ/πα χλμ
4.25	1.08			25.21
5.11	0.86			24.35
5.95	0.84			23.51
7.11	1.16		 ΤΕΛΟΣ Ε.Δ. 2 ΡΙΤΣΩΝΑ	22.35
7.51	0.40		 ΣΤΟΠ Ε.Δ. 2 ΡΙΤΣΩΝΑ	21.95
		10		

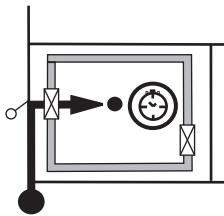

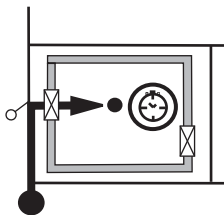

ΣΕΧ 2 Ριτσώνα		Απόσταση	Σκέλος 1	Σελ
ΣΕΧ 2Α ΘΗΒΑ - Σέρβης Α Είσοδος		29.46χλμ	Τμ. Διαδρ. 1	12
Ε.Δ. 2 Ριτσώνα		7.11χλμ	Μέση Ωριαία Ταχ. 44.19χλμ/ώρα	Ιδαν. Χρόνος 40´
Ολικά χλμ	Μερικά χλμ	Κατεύθυνση	Πληροφορίες	Υπολ/πα χλμ
8.88	1.37	 11		20.58
13.24	4.36	 12		16.22
13.88	0.64	 13		15.58
26.96	13.08	 14		2.50
28.50	1.54	 15		0.96

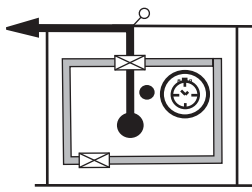
↗ επόμενο σχήμα σε 0.17 ↘



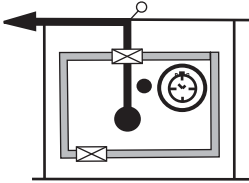

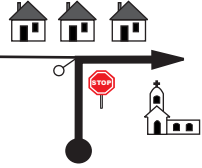
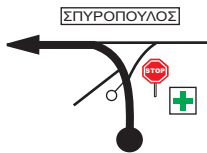
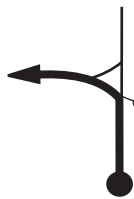
ΣΕΧ 2 Ριτσώνα		Απόσταση	Σκέλος 1	Σελ
ΣΕΧ 2Α ΘΗΒΑ - Σέρβις Α Είσοδος		29.46χλμ	Τμ. Διαδρ. 1	13
Ε.Δ. 2 Ριτσώνα		7.11χλμ	Μέση Ωριαία Ταχ. 44.19χλμ/ώρα	Ιδαν. Χρόνος 40´
Ολικά χλμ	Μερικά χλμ	Κατεύθυνση	Πληροφορίες	Υπολ/πα χλμ
28.67	0.17	16 		0.79
29.14	0.47	17 	ΦΑΡΜΑΚΕΙΟ Ι.Θ. ΤΣΕΚΕ	0.32
29.27	0.13	18 		0.19
29.46	0.19	19 	 ΣΕΧ 2Α ΘΗΒΑ - Σέρβις Α Είσοδος	0.00





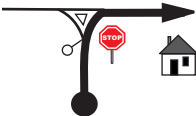
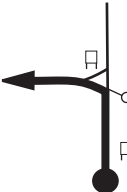

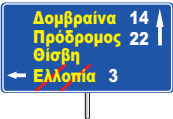
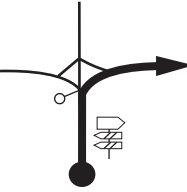
ΣΕΧ 2Α ΘΗΒΑ - Σέρβις Α Είσοδος		Απόσταση	Σκέλος 1	Σελ
ΣΕΧ 2Β ΘΗΒΑ - Σέρβις Α Έξοδος - Παρκ Φερμέ Είσοδος			Τμ. Διαδρ. 2	14
Ε.Δ. 2 Ριτσώνα		7.11χλμ	Μέση Ωριαία Ταχ.	Ιδαν. Χρόνος -
Ολικά χλμ	Μερικά χλμ	Κατεύθυνση	Πληροφορίες	Υπολ/πα χλμ
		 <p>1</p>	<p>45'</p>  <p>ΣΕΧ 2Α ΘΗΒΑ Σέρβις Α Είσοδος</p>	
		 <p>2</p>	 <p>ΣΕΧ 2Β ΘΗΒΑ Σέρβις Α Έξοδος - Παρκ Φερμέ Είσοδος</p>	



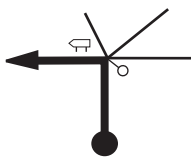



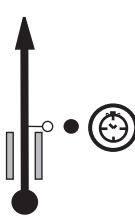

ΣΕΧ 2Γ ΘΗΒΑ Παρκ Φερμέ Έξοδος - Σέρβις Παρκ Είσοδος		Απόσταση	Σκέλος 2	Σελ
ΣΕΧ 2Δ ΘΗΒΑ - Σέρβις Παρκ Έξοδος			Τμ. Διαδρ. 2	15
Ε.Δ. 2 Ριτσώνα		7.11χλμ	Μέση Ωριαία Ταχ.	Ιδαν. Χρόνος -
Ολικά χλμ	Μερικά χλμ	Κατεύθυνση	Πληροφορίες	Υπολ/πα χλμ
		 <p>1</p>	<p>10'</p>  <p>ΣΕΧ 2Γ ΘΗΒΑ Παρκ Φερμέ Έξοδος - Σέρβις Παρκ Είσοδος</p>	
		 <p>2</p>	 <p>ΣΕΧ 2Δ ΘΗΒΑ Σέρβις Παρκ Έξοδος</p>	





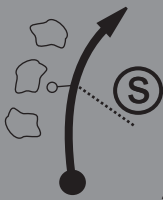



ΣΕΧ 2Δ ΘΗΒΑ - Σέρβις Παρκ Έξοδος		Απόσταση	Σκέλος 2	Σελ
ΣΕΧ 3 Θίσβη		40.55χλμ	Τμ. Διαδρ. 2	16
		Μέση Ωριαία Ταχ. 44.23χλμ/ώρα	Ιδαν. Χρόνος	55'
Ολικά χλμ	Μερικά χλμ	Κατεύθυνση	Πληροφορίες	Υπολ/πα χλμ
0.00	0.00	 1	 ΣΕΧ 2Δ ΘΗΒΑ Σέρβις Παρκ Έξοδος	40.55
0.18	0.18	 2		40.37
0.32	0.14	 3		40.23
0.72	0.40	 4		39.83
2.21	1.49	 5		38.34

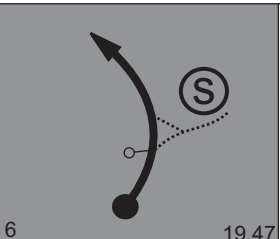

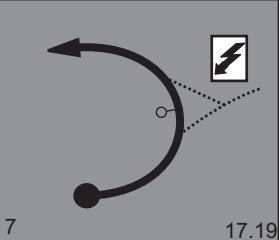

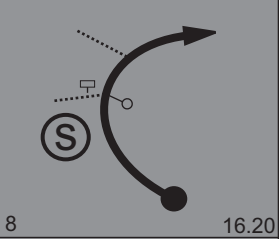

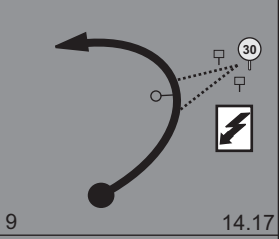

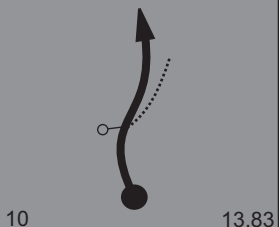
↗ ΕΠΟΜΕΝΟ ΣΧΗΜΑ ΣΕ 0.06 ↘

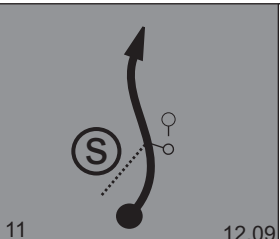
ΣΕΧ 2Δ		ΘΗΒΑ - Σέρβις Παρκ Έξοδος	Απόσταση	Σκέλος	2	Σελ
ΣΕΧ 3		Θίσβη	40.55χλμ	Τμ. Διαδρ.	2	17
			Μέση Ωριαία Ταχ. 44.23χλμ/ώρα	Ιδαν. Χρόνος	55'	
Ολικά χλμ	Μερικά χλμ	Κατεύθυνση	Πληροφορίες			Υπολ/πα χλμ
2.27	0.06	 6				38.28
4.59	2.32	 7	AUTO STAMATOPOULOS			35.96
7.26	2.67	 8	 !!!			33.29
22.91	15.65	 9				17.64
39.45	16.54	 10				1.10

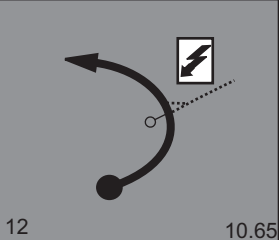
ΣΕΧ 2Δ		ΘΗΒΑ - Σέρβις Παρκ Έξοδος	Απόσταση	Σκέλος	2	Σελ
ΣΕΧ 3		Θίσβη	40.55χλμ	Τμ. Διαδρ.	2	18
Ε.Δ. 2 Ριτσώνα		7.11χλμ	Μέση Ωριαία Ταχ. 44.23χλμ/ώρα	Ιδαν. Χρόνος	55'	
Ολικά χλμ	Μερικά χλμ	Κατεύθυνση	Πληροφορίες			Υπολ/πα χλμ
40.34	0.89	 11				0.21
40.52	0.18	 12				0.03
40.55	0.03	 13	 ΣΕΧ 3 ΘΙΣΒΗ 50μ → ΑΦΕΤ Ε.Δ. 3			0.00

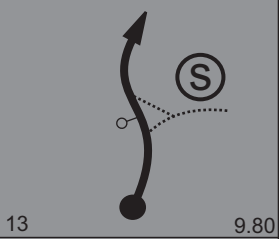
ΣΕΧ 3		Θίσβη	Απόσταση	Σκέλος	2	Σελ
ΣΕΧ 4		Άσκηρη	42.52χλμ	Τμ. Διαδρ.	2	19
Ε.Δ. 3 Θίσβη 1		21.78χλμ	Μέση Ωριαία Ταχ. 42.52χλμ/ώρα	Ιδαν. Χρόνος	60´	
Ολικά χλμ	Μερικά χλμ	Κατεύθυνση	Πληροφορίες		Υπολ/πα χλμ	
0.00	0.00	 1 21.78	  ΑΦΕΤ Ε.Δ. 3 ΘΙΣΒΗ 3 21.78χλμ άσφαλτος	42.52		
0.83	0.83	 2 20.95	 3-1	41.69		
1.41	0.58	 3 20.37	 3-2	41.11		
1.80	0.39	 4 19.98		40.72		
2.02	0.22	 5 19.76		40.50		

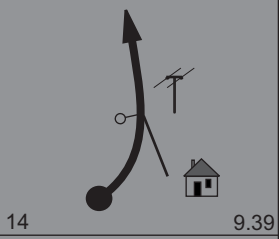
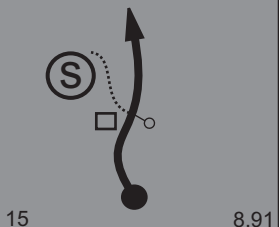







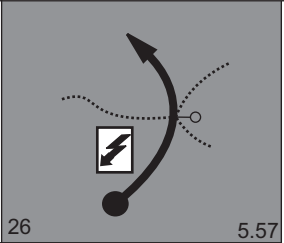

ΣΕΧ 3		Θίσβη	Απόσταση	Σκέλος	2	Σελ
ΣΕΧ 4		Άσκηρη	42.52χλμ	Τμ. Διαδρ.	2	20
Ε.Δ. 3 Θίσβη 1		21.78χλμ	Μέση Ωριαία Ταχ. 42.52χλμ/ώρα	Ιδαν. Χρόνος	60´	
Ολικά χλμ	Μερικά χλμ	Κατεύθυνση	Πληροφορίες		Υπολ/πα χλμ	
2.31	0.29				40.21	
4.59	2.28				37.93	
5.58	0.99				36.94	
7.61	2.03				34.91	
7.95	0.34				34.57	

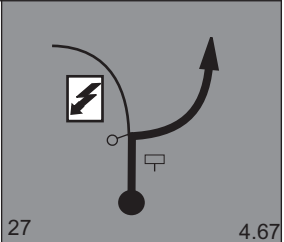

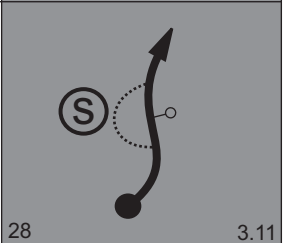

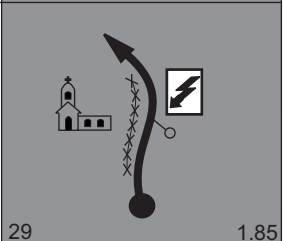

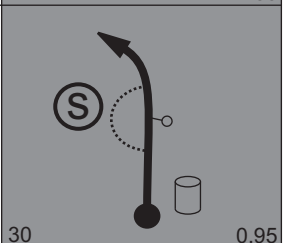

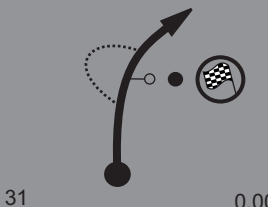

ΣΕΧ 3		Θίσβη	Απόσταση	Σκέλος	2	Σελ
ΣΕΧ 4		Άσκηρη	42.52χλμ	Τμ. Διαδρ.	2	21
Ε.Δ. 3		Θίσβη 1	21.78χλμ	Μέση Ωριαία Ταχ. 42.52χλμ/ώρα	Ιδαν. Χρόνος	60´
Ολικά χλμ	Μερικά χλμ	Κατεύθυνση	Πληροφορίες		Υπολ/πα χλμ	
9.69	1.74	 11 12.09	 3-7	32.83		
11.13	1.44	 12 10.65	 3-8	31.39		
11.98	0.85	 13 9.80	 3-9	30.54		
12.39	0.41	 14 9.39		30.13		
12.87	0.48	 15 8.91	 3-10	29.65		

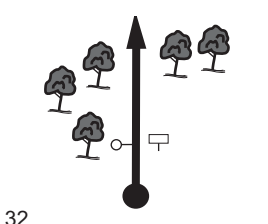

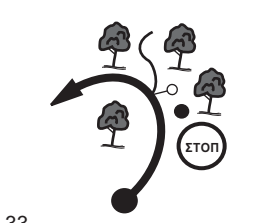

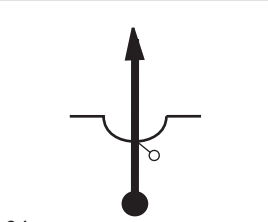

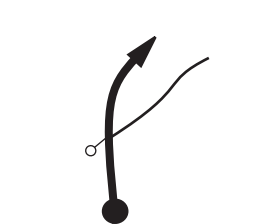

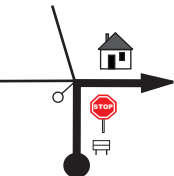

ΣΕΧ 3		Θίσβη	Απόσταση	Σκέλος	2	Σελ
ΣΕΧ 4		Άσκηη	42.52χλμ	Τμ. Διαδρ.	2	22
Ε.Δ. 3 Θίσβη 1		21.78χλμ	Μέση Ωριαία Ταχ. 42.52χλμ/ώρα	Ιδαν. Χρόνος	60´	
Ολικά χλμ	Μερικά χλμ	Κατεύθυνση	Πληροφορίες			Υπολ/πα χλμ
13.52	0.65	 16 8.26				29.00
13.71	0.19	 17 8.07	 3-11 Είσοδος χωριού Αγ. Άννα			28.81
13.77	0.06	 18 8.01	 3-12			28.75
13.83	0.06	 19 7.95	 30 3-13			28.69
13.91	0.08	 20 7.87	 3-14			28.61

↗ επόμενο σχήμα σε 0.06 ↘



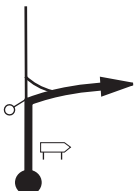

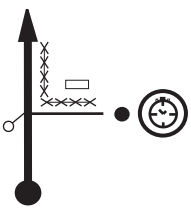



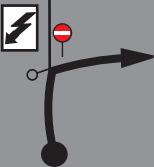

ΣΕΧ 3		Θίσβη	Απόσταση	Σκέλος	2	Σελ
ΣΕΧ 4		Άσκηη	42.52χλμ	Τμ. Διαδρ.	2	23
Ε.Δ. 3 Θίσβη 1		21.78χλμ	Μέση Ωριαία Ταχ. 42.52χλμ/ώρα	Ιδαν. Χρόνος	60'	
Ολικά χλμ	Μερικά χλμ	Κατεύθυνση	Πληροφορίες		Υπολ/πα χλμ	
13.97	0.06	 21 7.81	 3-15		28.55	
14.03	0.06	 22 7.75	 3-16		28.49	
14.16	0.13	 23 7.62	 3-17		28.36	
14.24	0.08	 24 7.54	 3-18		28.28	
14.91	0.67	 25 6.87			27.61	

ΣΕΧ 3 Θίσβη		Απόσταση	Σκέλος 2	Σελ
ΣΕΧ 4 Άσκηρη		42.52χλμ	Τμ. Διαδρ. 2	24
Ε.Δ. 3 Θίσβη 1		21.78χλμ	Μέση Ωριαία Ταχ. 42.52χλμ/ώρα	Ιδαν. Χρόνος 60´
Ολικά χλμ	Μερικά χλμ	Κατεύθυνση	Πληροφορίες	Υπολ/πα χλμ
16.21	1.30		 3-19	26.31
17.11	0.90		ΚΟΡΩΝΕΙΑ   3-20	25.41
18.67	1.56		 3-21	23.85
19.93	1.26		 3-22	22.59
20.83	0.90		 3-23	21.69





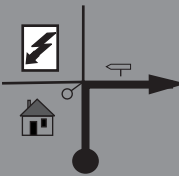



ΣΕΧ 3		Θίσβη	Απόσταση	Σκέλος	2	Σελ
ΣΕΧ 4		Άσκηη	42.52χλμ	Τμ. Διαδρ.	2	25
Ε.Δ. 3 Θίσβη 1		21.78χλμ	Μέση Ωριαία Ταχ. 42.52χλμ/ώρα	Ιδαν. Χρόνος	60´	
Ολικά χλμ	Μερικά χλμ	Κατεύθυνση	Πληροφορίες			Υπολ/πα χλμ
21.78	0.95		 ΤΕΛΟΣ Ε.Δ. 3 ΘΙΣΒΗ 1			20.74
21.93	0.15					20.59
22.02	0.09		 ΣΤΟΠ Ε.Δ. 3 ΘΙΣΒΗ 1			20.50
22.44	0.42					20.08
22.46	0.02		 Είσοδος χωριού Κορώνεια			20.06

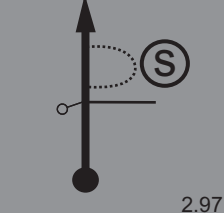

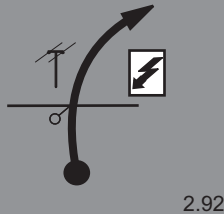

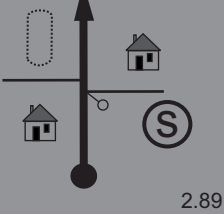

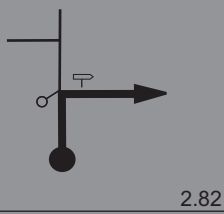

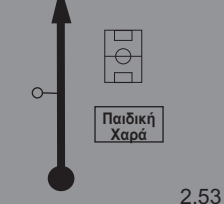
ΣΕΧ 3 Θίσβη		Απόσταση	Σκέλος 2	Σελ
ΣΕΧ 4 Άσκηρ		42.52χλμ	Τμ. Διαδρ. 2	26
Ε.Δ. 3 Θίσβη 1		21.78χλμ	Μέση Ωριαία Ταχ. 42.52χλμ/ώρα	Ιδαν. Χρόνος 60´
Ολικά χλμ	Μερικά χλμ	Κατεύθυνση	Πληροφορίες	Υπολ/πα χλμ
22.74	0.28	 36		19.78
29.72	6.98	 37		12.80
40.51	10.79	 38		2.01
42.26	1.75	 39		0.26
42.52	0.26	 40	  ΣΕΧ 4 ΑΣΚΡΗ 50μ → ΑΦΕΤ Ε.Δ. 4	0.00

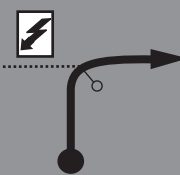
ΣΕΧ 4 Άσκη		Απόσταση	Σκέλος 2	Σελ
ΣΕΧ 4Α Θήβα - Ανασυγκρότηση Είσοδος		34.86χλμ	Τμ. Διαδρ. 2	27
Ε.Δ. 4 Άσκη 1		9.47χλμ	Μέση Ωριαία Ταχ. 41.83χλμ/ώρα	Ιδαν. Χρόνος 50´
Ολικά χλμ	Μερικά χλμ	Κατεύθυνση	Πληροφορίες	Υπολ/πα χλμ
0.00	0.00		 ΑΦΕΤ Ε.Δ. 4 ΑΣΚΡΗ 1 9.47χλμ άσφαλτος	34.86
0.23	0.23		 4-1	34.63
2.08	1.85		 4-2	32.78
2.29	0.21			32.57
2.96	0.67		 4-3	31.90



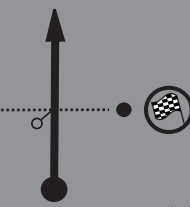





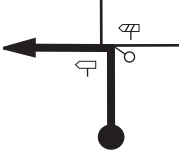

ΣΕΧ 4 Άσκηρ		Απόσταση	Σκέλος 2	Σελ
ΣΕΧ 4Α Θήβα - Ανασυγκρότηση Είσοδος		34.86χλμ	Τμ. Διαδρ. 2	28
Ε.Δ. 4 Άσκηρ 1		9.47χλμ	Μέση Ωριαία Ταχ. 41.83χλμ/ώρα	Ιδαν. Χρόνος 50´
Ολικά χλμ	Μερικά χλμ	Κατεύθυνση	Πληροφορίες	Υπολ/πα χλμ
4.41	1.45	 6 5.06	 4-4	30.45
5.03	0.62	 7 4.44	 4-5	29.83
5.67	0.64	 8 3.80	 4-6	29.19
6.05	0.38	 9 3.42	 4-7	28.81
6.40	0.35	 10 3.07	 4-8 χωριό Άσκηρ	28.46

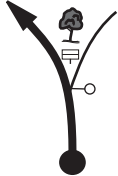

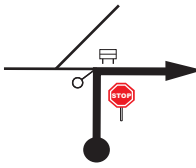

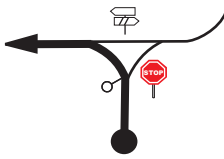
↗ επόμενο σχήμα σε 0.10 ↘

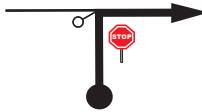
ΣΕΧ 4 Άσκηη		Απόσταση	Σκέλος 2	Σελ
ΣΕΧ 4Α Θήβα - Ανασυγκρότηση Είσοδος		34.86χλμ	Τμ. Διαδρ. 2	29
Ε.Δ. 4 Άσκηη 1		9.47χλμ	Μέση Ωριαία Ταχ. 41.83χλμ/ώρα	Ιδαν. Χρόνος 50´
Ολικά χλμ	Μερικά χλμ	Κατεύθυνση	Πληροφορίες	Υπολ/πα χλμ
6.50	0.10			28.36
6.55	0.05			28.31
6.58	0.03			28.28
6.65	0.07			28.21
6.94	0.29			27.92

ΣΕΧ 4 Άσκηρη		Απόσταση	Σκέλος 2	Σελ
ΣΕΧ 4Α Θήβα - Ανασυγκρότηση Είσοδος		34.86χλμ	Τμ. Διαδρ. 2	30
Ε.Δ. 4 Άσκηρη 1		9.47χλμ	Μέση Ωριαία Ταχ. 41.83χλμ/ώρα	Ιδαν. Χρόνος 50'
Ολικά χλμ	Μερικά χλμ	Κατεύθυνση	Πληροφορίες	Υπολ/πα χλμ
7.87	0.93	 16 1.60	 4-12	26.99
8.33	0.46	 17 1.14	 4-13	26.53
9.15	0.82	 18 0.32		25.71
9.47	0.32	 19 0.00	 ΤΕΛΟΣ Ε.Δ. 4 ΑΣΚΗΡΗ 1	25.39
9.76	0.29	 20	 ΣΤΟΠ Ε.Δ. 4 ΑΣΚΗΡΗ 1	25.10

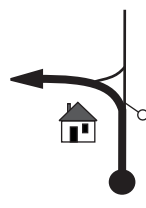
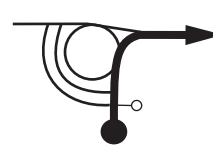

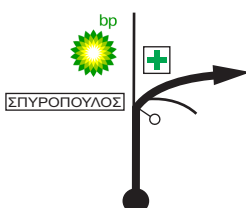

↗ επόμενο σχήμα σε 0.05 ↘



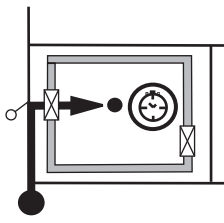

ΣΕΧ 4 Άσκηρ		Απόσταση	Σκέλος 2	Σελ
ΣΕΧ 4Α Θήβα - Ανασυγκρότηση Είσοδος		34.86χλμ	Τμ. Διαδρ. 2	31
Ε.Δ. 4 Άσκηρ 1		9.47χλμ	Μέση Ωριαία Ταχ. 41.83χλμ/ώρα	Ιδαν. Χρόνος 50´
Ολικά χλμ	Μερικά χλμ	Κατεύθυνση	Πληροφορίες	Υπολ/πα χλμ
9.81	0.05	 21		25.05
10.85	1.04	 22		24.01
13.86	3.01	 23		21.00
14.33	0.47	 24		20.53
27.62	13.29	 25		7.24

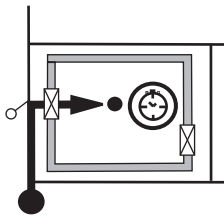
ΣΕΧ 4 Άσκηρ		Απόσταση	Σκέλος 2	Σελ
ΣΕΧ 4Α Θήβα - Ανασυγκρότηση Είσοδος		34.86χλμ	Τμ. Διαδρ. 2	32
Ε.Δ. 4 Άσκηρ 1		9.47χλμ	Μέση Ωριαία Ταχ. 41.83χλμ/ώρα	Ιδαν. Χρόνος 50´
Ολικά χλμ	Μερικά χλμ	Κατεύθυνση	Πληροφορίες	Υπολ/πα χλμ
29.77	2.15	 26		5.09
30.31	0.54	 27	AUTO STAMATOPOULOS	4.55
32.64	2.33	 28		2.22
34.10	1.48	 29		0.76
34.54	0.44	 30	ΦΑΡΜΑΚΕΙΟ Ι.Θ. ΤΣΕΚΕ	0.32

↗ επόμενο σχήμα σε 0.13 ↘

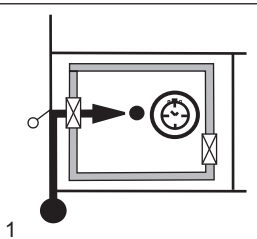
ΣΕΧ 4 Άσκηρ		Απόσταση	Σκέλος 2	Σελ
ΣΕΧ 4Α Θήβα - Ανασυγκρότηση Είσοδος		34.86χλμ	Τμ. Διαδρ. 2	33
Ε.Δ. 4 Άσκηρ 1		9.47χλμ	Μέση Ωριαία Ταχ. 41.83χλμ/ώρα	Ιδαν. Χρόνος 50´
Ολικά χλμ	Μερικά χλμ	Κατεύθυνση	Πληροφορίες	Υπολ/πα χλμ
34.67	0.13	<p>31</p>		0.19
34.86	0.19	<p>32</p>	<p>ΣΕΧ 4Α ΘΗΒΑ Ανασυγκρότηση Είσοδος</p>	0.00

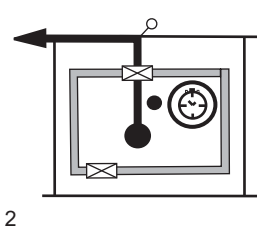
ΣΕΧ 4Α ΘΗΒΑ - Ανασυγκρότηση Είσοδος		Απόσταση	Σκέλος 2	Σελ
ΣΕΧ 4Β ΘΗΒΑ - Ανασ/ση Έξοδος - Σέρβις Β Είσοδος			Τμ. Διαδρ. 3	34
		Μέση Ωριαία Ταχ.	Ιδαν. Χρόνος	-
Ολικά χλμ	Μερικά χλμ	Κατεύθυνση	Πληροφορίες	Υπολ/πα χλμ
		 <p>1</p>	<p>20'</p>  <p>ΣΕΧ 4Α ΘΗΒΑ - Ανασυγκρότηση Είσοδος</p>	
		 <p>2</p>	 <p>ΣΕΧ 4Β ΘΗΒΑ Ανασ/ση Έξοδος- Σέρβις Β Είσοδος</p>	

ΣΕΧ 4Β ΘΗΒΑ - Ανασ/ση Έξοδος - Σέρβις Β Είσοδος		Απόσταση	Σκέλος 2	Σελ
ΣΕΧ 4Γ ΘΗΒΑ - Σέρβις Β Έξοδος			Τμ. Διαδρ. 3	35
		Μέση Ωριαία Ταχ.	Ιδαν. Χρόνος	-
Ολικά χλμ	Μερικά χλμ	Κατεύθυνση	Πληροφορίες	Υπολ/πα χλμ
		 <p>1</p>	<p>30'</p>  <p>ΣΕΧ 4Β ΘΗΒΑ - Ανασυγκρότηση Έξοδος- Σέρβις Β Είσοδος</p>	
		 <p>2</p>	 <p>ΣΕΧ 4Γ ΘΗΒΑ Σέρβις Β Έξοδος</p>	