



### ΔΕΛΤΙΟ ΠΛΗΡΟΦΟΡΙΩΝ Νο2

Αθήνα 05/10/2018  
ώρα 12:00

Εγκεκριμένο από την ΕΠΑ/ΟΜΑΕ

Λόγω των ζημιών που προκλήθηκαν από τα έντονα καιρικά φαινόμενα, στην περιοχή του αγώνα, γίνονται οι κάτωθι τροποποιήσεις στο Βιβλίο Διαδρομής, στον τερματισμό του αγώνα καθώς και στο ωράριο αυτού.

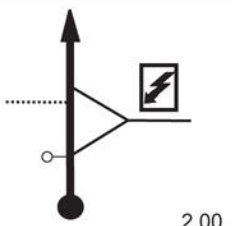
- Α. Στην Ε.Δ. 1-4 ΡΙΤΣΩΝΑ 1-2 η τουλίπα 7 των σελ 3 και 22 αντίστοιχα τροποποιείται ως κάτωθι :

5.11	0.86			33.42
		7	2.00	

- Β. Στους ΣΕΧ 3-3Α, 6-6Α και 8-8Α η απλή διαδρομή τροποποιείται από την τουλίπα 23, των σελίδων 16, 35 και 50 όπως περιγράφεται στο επισυναπτόμενο νέο Βιβλίο Διαδρομής της μιάς (1) σελίδας, με αρίθμηση 16Α, 35Α και 50Α αντίστοιχα. Τα ολικά χλμ μεταξύ αυτών των ΣΕΧ αυξάνονται κατά 5.07 χλμ, ο δε ιδανικός χρόνος τροποποιείται από 30' λεπτά σε 40' λεπτά.
- Γ. Ο τερματισμός του αγώνα αλλάζει τοποθεσία μετά από συνεννόηση της Δημοτικής Αρχής και του Σωματείου. Ακολουθήστε το επισυναπτόμενο Βιβλίο Διαδρομής από την τουλίπα 26 και μετά στις σελίδες 51 και 52, με ολικά χλμ 27.33 και ιδανικό χρόνο 40' λεπτά.
- Δ. Ο ιδανικός χρόνος των δύο (2) Ανασυγκροτήσεων τροποποιείται από 20' λεπτά σε 15' λεπτά.
- Ε. Μετά τις ανωτέρω τροποποιήσεις επισυνάπτεται το τελικό ωράριο του αγώνα.
- ΣΤ. Λόγω κωλύματος του Παρατηρητή και Προέδρου Αγωνοδικών κ. Δημ. Αθανασέκου, με τη σύμφωνη γνώμη της ΕΠΑ/ΟΜΑΕ, Παρατηρητής και Πρόεδρος Αγωνοδικών ορίζεται ο κ. Τάσος Αθανασίου. Ως τρίτος Αγωνοδίκης ορίζεται ο κ. Αθανάσιος Καρανικολός.

Από την Οργανωτική Επιτροπή















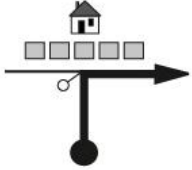

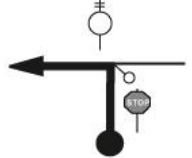
**7 Οκτωβρίου 2018**



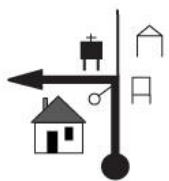

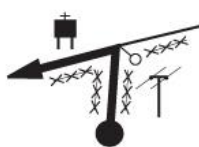
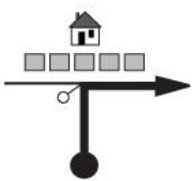

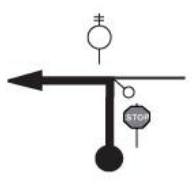

Ανατολή ηλίου 07:26  
Δύση ηλίου 19:00

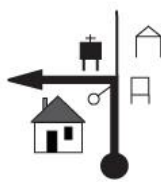





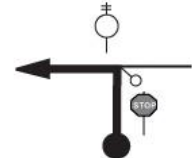

Κυριακή 7 ΟΚΤΩΒΡΙΟΥ 2018						
ΣΕΧ	Τοποθεσία	ΕΔ	Μερικά	Ολικά	Ιδανικός	Ωράριο
ΕΔ		χλμ	χλμ	χλμ	χρόνος	1ου αυτ/του
0	ΣΕΡΒΙΣ ΠΑΡΚ ΕΞΟΔΟΣ - ΕΚΚΙΝΗΣΗ					09:30
1			3.99	3.99	10'	09:40
ΕΔ1	Ριτσώνα 1	7.11				09:43
2			33.42	38.53	50'	10:33
ΕΔ2	Λουκίσα 1	9.14				10:36
3			3.32	12.46	20'	10:56
ΕΔ3	Πλατανάκι 1	11.21				10:59
3Α	ΑΝΑΣΥΓΚΡΟΤΗΣΗ ΕΙΣΟΔΟΣ		14.92	26.13	40'	11:39
3Β	ΑΝΑΣ/ΣΗ ΕΞΟΔΟΣ-ΣΕΡΒΙΣ ΠΑΡΚ ΕΙΣΟΔΟΣ				15'	11:54
ΣΕΡΒΙΣ Α (Λύκειο Δροσιάς)		27.46	55.65	81.11	30'	12:24
3Γ	ΣΕΡΒΙΣ ΠΑΡΚ ΕΞΟΔΟΣ					
4			3.99	3.99	10'	12:34
ΕΔ4	Ριτσώνα 2	7.11				12:37
5			33.42	38.53	50'	13:27
ΕΔ5	Λουκίσα 2	9.14				13:30
6			3.32	12.46	20'	13:50
ΕΔ6	Πλατανάκι 2	11.21				13:53
6Α	ΑΝΑΣΥΓΚΡΟΤΗΣΗ ΕΙΣΟΔΟΣ		14.92	26.13	40'	14:33
6Β	ΑΝΑΣ/ΣΗ ΕΞΟΔΟΣ-ΣΕΡΒΙΣ ΠΑΡΚ ΕΙΣΟΔΟΣ				15'	14:48
ΣΕΡΒΙΣ Β (Λύκειο Δροσιάς)		27.46	55.65	81.11	30'	15:18
6Γ	ΣΕΡΒΙΣ ΠΑΡΚ ΕΞΟΔΟΣ					
7			11.12	11.12	15'	15:33
ΕΔ7	Λουκίσα 3	9.14				15:36
8			3.32	12.46	20'	15:56
ΕΔ8	Πλατανάκι 3	11.21				15:59
8Α	ΔΡΟΣΙΑ - ΤΕΡΜΑΤΙΣΜΟΣ		16.12	27.33	40'	16:39
		20.35	30.56	50.91		

	Ε.Δ.	Μερικά	Ολικά	Ε.Δ. %	
1ο Τμήμα Διαδρομής	3 Ε.Δ.	27.46	55.65	81.11	31.38%
2ο Τμήμα Διαδρομής	3 Ε.Δ.	27.46	55.65	81.11	31.38%
3ο Τμήμα Διαδρομής	2 Ε.Δ.	20.35	30.56	50.91	39.99%
ΣΥΝΟΛΟ ΑΓΩΝΑ	8 Ε.Δ.	75.27	141.86	213.13	33.43%

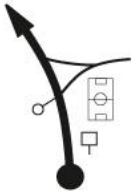
ΣΕΧ 3 ΜΟΥΡΙΚΙ		Απόσταση 26.13χλμ	Σκέλος 1	Σελ
ΣΕΧ 3Α ΑΝΑΣΥΓΚΡΟΤΗΣΗ ΕΙΣΟΔΟΣ			Τμ. Διαδρ. 1	16Α
Ε.Δ. 3 Πλατανάκι 1		11.21χλμ	Μέση Ωριαία Ταχ. 39.19χλμ/ώρα	Ιδαν. Χρόνος 40'
Ολικά χλμ	Μερικά χλμ	Κατεύθυνση	Πληροφορίες	Υπολίττα χλμ
12.07	0.05	 23		
12.20	0.13	 23α		
13.59	1.39	 23β		
14.62	1.03	 23γ		
17.14	2.52	 24	 <p><b>Τουλίπα 24</b> <b>Σελίδων 16, 35 και 50</b> <b>στην συνέχεια γυρίστε</b> <b>στην τουλίπα 25 σελ</b> <b>16, 35, 50 και</b> <b>συνεχίστε κανονικά</b> <b>το R.B.</b></p>	

ΣΕΧ 6 ΜΟΥΡΙΚΙ		Απόσταση	Σκέλος 1	Σελ
ΣΕΧ 6Α ΑΝΑΣΥΓΚΡΟΤΗΣΗ ΕΙΣΟΔΟΣ		26.13χλμ	Τμ. Διαδρ. 2	35A
Ε.Δ. 6 Πλατανάκι 2		11.21χλμ	Μέση Ωριαία Ταχ. 39.19χλμ/ώρα	Ιδαν. Χρόνος 40'
Ολικά χλμ	Μερικά χλμ	Κατεύθυνση	Πληροφορίες	Υπολ/πα χλμ
12.07	0.05	 23		
12.20	0.13	 23α		
13.59	1.39	 23β		
14.62	1.03	 23γ		
17.14	2.52	 24	 <p><b>Τουλίπα 24</b> <b>Σελίδων 16, 35 και 50</b> <b>στην συνέχεια γυρίστε</b> <b>στην τουλίπα 25 σελ</b> <b>16, 35, 50 και</b> <b>συνεχίστε κανονικά</b> <b>το R.B.</b></p>	

ΣΕΧ 8 ΜΟΥΡΙΚΙ		Απόσταση		Σκέλος 1	Σελ
ΣΕΧ 8Α ΔΡΟΣΙΑ - ΤΕΡΜΑΤΙΣΜΟΣ		26.13χλμ		Τμ. Διαδρ. 3	50Α
Ε.Δ. 8 Πλατανάκι 3		11.21χλμ		Μέση Ωριαία Ταχ. 39.19χλμ/ώρα	Ιδαν. Χρόνος 40´
Ολικά χλμ	Μερικά χλμ	Κατεύθυνση	Πληροφορίες		Υπολ/πα χλμ
12.07	0.05	 23			
12.20	0.13	 23α			
13.59	1.39	 23β			
14.62	1.03	 23γ			
17.14	2.52	 24	 <b>Τουλίπα 24 Σελίδων 16, 35 και 50 στην συνέχεια γυρίστε στην τουλίπα 25 σελ 16, 35, 50 και συνεχίστε κανονικά το R.B.</b>		

ΣΕΧ 8 ΜΟΥΡΙΚΙ		Απόσταση	Σκέλος 1	Σελ
ΣΕΧ 8Α ΔΡΟΣΙΑ - ΤΕΡΜΑΤΙΣΜΟΣ		27.33χλμ	Τμ. Διαδρ. 3	51
Ε.Δ. 8 Πλατανάκι 3		11.21χλμ	Μέση Ωριαία Ταχ. 40.99χλμ/ώρα	Ιδαν. Χρόνος 40´
Ολικά χλμ	Μερικά χλμ	Κατεύθυνση	Πληροφορίες	Υπολ/πα χλμ
24.24	0.52	 26		
26.32	2.08	 27		
26.60	0.28	 28		
26.88	0.28	 29		
27.07	0.19	 30		

↗ επόμενο σχήμα σε 0.05 ↘

ΣΕΧ 8 ΜΟΥΡΙΚΙ		Απόσταση	Σκέλος 1	Σελ
ΣΕΧ 8Α ΔΡΟΣΙΑ - ΤΕΡΜΑΤΙΣΜΟΣ		27.33χλμ	Τμ. Διαδρ. 3	52
Ε.Δ. 8 Πλατανάκι 3		11.21χλμ	Μέση Ωριαία Ταχ. 40.99χλμ/ώρα	Ιδαν. Χρόνος 40'
Ολικά χλμ	Μερικά χλμ	Κατεύθυνση	Πληροφορίες	Υπολ/πα χλμ
27.12	0.05			
27.17	0.05		 <b>ΟΔΟΣ</b> <b>Θ. ΚΟΛΟΚΟΤΡΩΝΗ</b> <b>ΤΗ. ΚΟΛΟΚΟΤΡΟΝΙ</b>	
27.33	0.16		 <b>ΣΕΧ 8Α</b> <b>ΔΡΟΣΙΑ - ΤΕΡΜΑΤΙΣΜΟΣ</b>	
		33		