

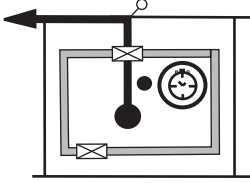









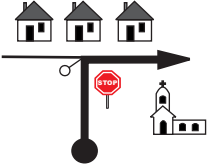
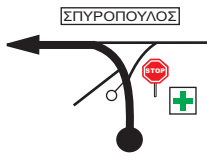
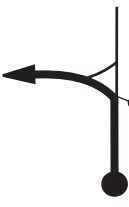



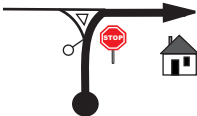
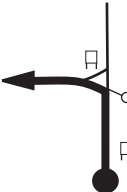

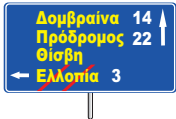
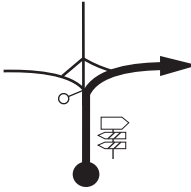

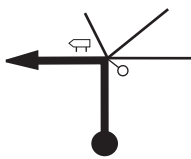



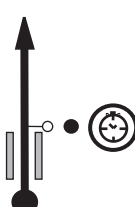

ΣΕΧ 4Γ		ΘΗΒΑ - Σέρβις Παρκ Έξοδος	Απόσταση	Σκέλος	2	Σελ
ΣΕΧ 5		Θίσβη	40.55χλμ	Τμ. Διαδρ.	3	36
			Μέση Ωριαία Ταχ. 44.23χλμ/ώρα	Ιδαν. Χρόνος	55'	
Ολικά χλμ	Μερικά χλμ	Κατεύθυνση	Πληροφορίες			Υπολ/πα χλμ
0.00	0.00		 ΣΕΧ 4Γ ΘΗΒΑ Σέρβις Παρκ Έξοδος			40.55
0.18	0.18					40.37
0.32	0.14					40.23
0.72	0.40					39.83
2.21	1.49					38.34

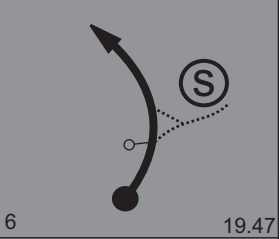
↗ επόμενο σχήμα σε 0.06 ↘

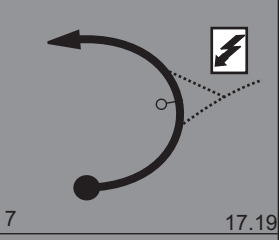
ΣΕΧ 4Γ		ΘΗΒΑ - Σέρβις Παρκ Έξοδος	Απόσταση	Σκέλος	2	Σελ
ΣΕΧ 5		Θίσβη	40.55χλμ	Τμ. Διαδρ.	3	37
			Μέση Ωριαία Ταχ. 44.23χλμ/ώρα	Ιδαν. Χρόνος	55'	
Ολικά χλμ	Μερικά χλμ	Κατεύθυνση	Πληροφορίες			Υπολ/πα χλμ
2.27	0.06	 6				38.28
4.59	2.32	 7	AUTO STAMATOPOULOS			35.96
7.26	2.67	 8				33.29
22.91	15.65	 9				17.64
39.45	16.54	 10				1.10

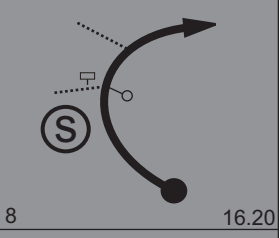
ΣΕΧ 4Γ		ΘΗΒΑ - Σέρβις Παρκ Έξοδος	Απόσταση	Σκέλος	2	Σελ
ΣΕΧ 5		Θίσβη	40.55χλμ	Τμ. Διαδρ.	3	38
			Μέση Ωριαία Ταχ. 44.23χλμ/ώρα	Ιδαν. Χρόνος	55'	
Ολικά χλμ	Μερικά χλμ	Κατεύθυνση	Πληροφορίες			Υπολ/πα χλμ
40.34	0.89	 11				0.21
40.52	0.18	 12				0.03
40.55	0.03	 13	 ΣΕΧ 5 ΘΙΣΒΗ 50μ → ΑΦΕΤ Ε.Δ. 5			0.00

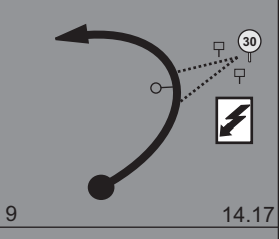
ΣΕΧ 5		Θίσβη	Απόσταση	Σκέλος	2	Σελ
ΣΕΧ 6		Άσκηη	42.52χλμ	Τμ. Διαδρ.	3	39
Ε.Δ. 5 Θίσβη 2		21.78χλμ	Μέση Ωριαία Ταχ. 42.52χλμ/ώρα	Ιδαν. Χρόνος	60´	
Ολικά χλμ	Μερικά χλμ	Κατεύθυνση	Πληροφορίες		Υπολ/πα χλμ	
0.00	0.00			<p>ΑΦΕΤ Ε.Δ. 5 ΘΙΣΒΗ 2 21.78χλμ άσφαλτος</p>	42.52	
0.83	0.83			<p>5-1</p>	41.69	
1.41	0.58			<p>5-2</p>	41.11	
1.80	0.39				40.72	
2.02	0.22				40.50	

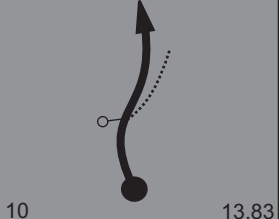







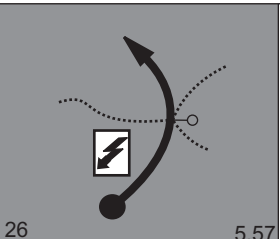

ΣΕΧ 5		Θίσβη	Απόσταση	Σκέλος	2	Σελ
ΣΕΧ 6		Άσκηη	42.52χλμ	Τμ. Διαδρ.	3	40
Ε.Δ. 5 Θίσβη 2		21.78χλμ	Μέση Ωριαία Ταχ. 42.52χλμ/ώρα	Ιδαν. Χρόνος	60´	
Ολικά χλμ	Μερικά χλμ	Κατεύθυνση	Πληροφορίες			Υπολ/πα χλμ
2.31	0.29					40.21
4.59	2.28					37.93
5.58	0.99					36.94
7.61	2.03					34.91
7.95	0.34					34.57

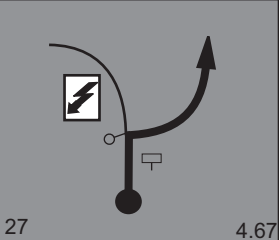

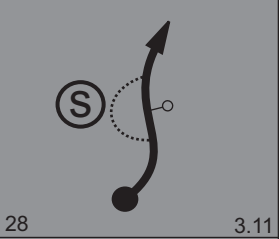

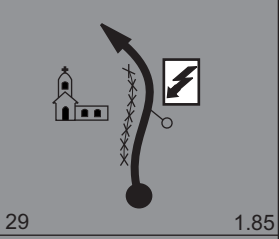

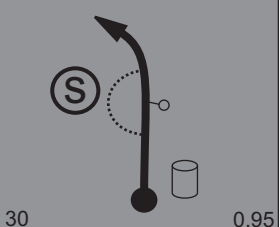

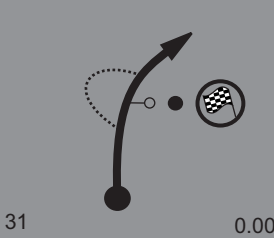

ΣΕΧ 5		Θίσβη	Απόσταση	Σκέλος	2	Σελ
ΣΕΧ 6		Άσκηη	42.52χλμ	Τμ. Διαδρ.	3	41
Ε.Δ. 5 Θίσβη 2		21.78χλμ	Μέση Ωριαία Ταχ. 42.52χλμ/ώρα	Ιδαν. Χρόνος	60´	
Ολικά χλμ	Μερικά χλμ	Κατεύθυνση	Πληροφορίες			Υπολ/πα χλμ
9.69	1.74			32.83		
11.13	1.44			31.39		
11.98	0.85			30.54		
12.39	0.41					30.13
12.87	0.48			29.65		

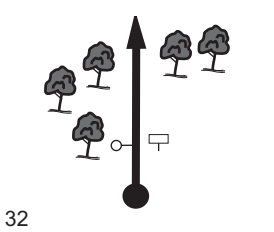

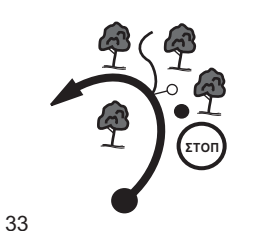

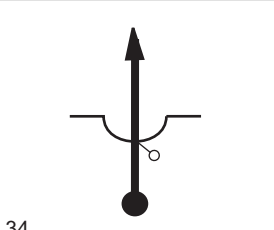

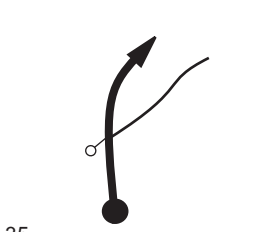

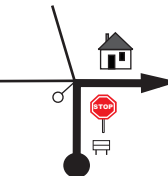

ΣΕΧ 5		Θίσβη	Απόσταση	Σκέλος	2	Σελ
ΣΕΧ 6		Άσκηη	42.52χλμ	Τμ. Διαδρ.	3	42
Ε.Δ. 5 Θίσβη 2		21.78χλμ	Μέση Ωριαία Ταχ. 42.52χλμ/ώρα	Ιδαν. Χρόνος	60´	
Ολικά χλμ	Μερικά χλμ	Κατεύθυνση	Πληροφορίες			Υπολ/πα χλμ
13.52	0.65					29.00
13.71	0.19		 5-11 Είσοδος χωριού Αγ. Άννα			28.81
13.77	0.06		 5-12			28.75
13.83	0.06		 5-13			28.69
13.91	0.08		 5-14			28.61

↗ επόμενο σχήμα σε 0.06 ↘



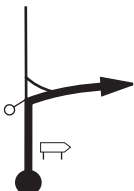

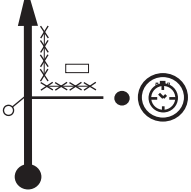



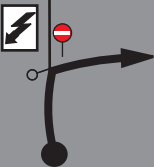

ΣΕΧ 5		Θίσβη	Απόσταση	Σκέλος	2	Σελ
ΣΕΧ 6		Άσκηρη	42.52χλμ	Τμ. Διαδρ.	3	43
Ε.Δ. 5 Θίσβη 2		21.78χλμ	Μέση Ωριαία Ταχ. 42.52χλμ/ώρα	Ιδαν. Χρόνος	60´	
Ολικά χλμ	Μερικά χλμ	Κατεύθυνση	Πληροφορίες			Υπολ/πα χλμ
13.97	0.06	 21 7.81	 5-15	28.55		
14.03	0.06	 22 7.75	 5-16	28.49		
14.16	0.13	 23 7.62	 5-17	28.36		
14.24	0.08	 24 7.54	 5-18	28.28		
14.91	0.67	 25 6.87		27.61		

ΣΕΧ 5 Θίσβη		Απόσταση	Σκέλος 2	Σελ
ΣΕΧ 6 Άσκηρη		42.52χλμ	Τμ. Διαδρ. 3	44
Ε.Δ. 5 Θίσβη 2		21.78χλμ	Μέση Ωριαία Ταχ. 42.52χλμ/ώρα	Ιδαν. Χρόνος 60´
Ολικά χλμ	Μερικά χλμ	Κατεύθυνση	Πληροφορίες	Υπολ/πα χλμ
16.21	1.30		 5-19	26.31
17.11	0.90		ΚΟΡΩΝΕΙΑ   5-20	25.41
18.67	1.56		 5-21	23.85
19.93	1.26		 5-22	22.59
20.83	0.90		 5-23	21.69





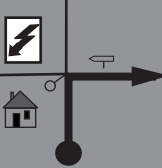



ΣΕΧ 5		Θίσβη	Απόσταση	Σκέλος	2	Σελ
ΣΕΧ 6		Άσκηη	42.52χλμ	Τμ. Διαδρ.	3	45
Ε.Δ. 5 Θίσβη 2		21.78χλμ	Μέση Ωριαία Ταχ. 42.52χλμ/ώρα	Ιδαν. Χρόνος	60´	
Ολικά χλμ	Μερικά χλμ	Κατεύθυνση	Πληροφορίες			Υπολ/πα χλμ
21.78	0.95		 ΤΕΛΟΣ Ε.Δ. 5 ΘΙΣΒΗ 2			20.74
21.93	0.15					20.59
22.02	0.09		 ΣΤΟΠ Ε.Δ. 5 ΘΙΣΒΗ 2			20.50
22.44	0.42					20.08
22.46	0.02		 Είσοδος χωριού Κορώνεια			20.06

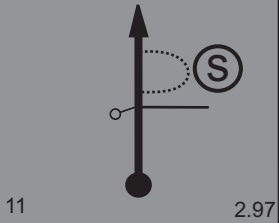

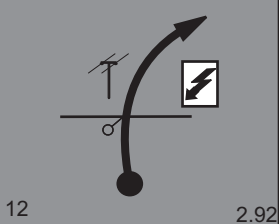

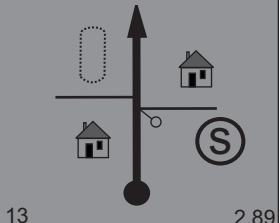

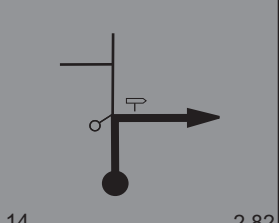

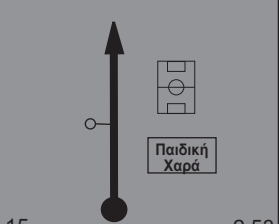
ΣΕΧ 5 Θίσβη		Απόσταση	Σκέλος 2	Σελ
ΣΕΧ 6 Άσκηρ		42.52χλμ	Τμ. Διαδρ. 3	46
Ε.Δ. 5 Θίσβη 2		21.78χλμ	Μέση Ωριαία Ταχ. 42.52χλμ/ώρα	Ιδαν. Χρόνος 60´
Ολικά χλμ	Μερικά χλμ	Κατεύθυνση	Πληροφορίες	Υπολ/πα χλμ
22.74	0.28	 36		19.78
29.72	6.98	 37		12.80
40.51	10.79	 38		2.01
42.26	1.75	 39		0.26
42.52	0.26	 40	  ΣΕΧ 6 ΑΣΚΡΗ 50μ → ΑΦΕΤ Ε.Δ. 6	0.00

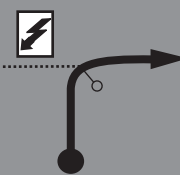
ΣΕΧ 6 Άσκη		Απόσταση	Σκέλος 2	Σελ
ΣΕΧ 6Α Θήβα - Ανασυγκρότηση Είσοδος		34.86χλμ	Τμ. Διαδρ. 3	47
Ε.Δ. 6 Άσκη 2		9.47χλμ	Μέση Ωριαία Ταχ. 41.83χλμ/ώρα	Ιδαν. Χρόνος 50´
Ολικά χλμ	Μερικά χλμ	Κατεύθυνση	Πληροφορίες	Υπολ/πα χλμ
0.00	0.00		 ΑΦΕΤ Ε.Δ. 6 ΑΣΚΗ 2 9.47χλμ άσφαλτος	34.86
0.23	0.23		 6-1	34.63
2.08	1.85		 6-2	32.78
2.29	0.21			32.57
2.96	0.67		 6-3	31.90



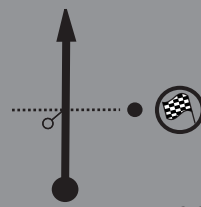





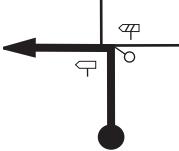

ΣΕΧ 6 Άσκηρ		Απόσταση	Σκέλος 2	Σελ
ΣΕΧ 6Α Θήβα - Ανασυγκρότηση Είσοδος		34.86χλμ	Τμ. Διαδρ. 3	48
Ε.Δ. 6 Άσκηρ 2		9.47χλμ	Μέση Ωριαία Ταχ. 41.83χλμ/ώρα	Ιδαν. Χρόνος 50´
Ολικά χλμ	Μερικά χλμ	Κατεύθυνση	Πληροφορίες	Υπολ/πα χλμ
4.41	1.45	 6 5.06	 6-4	30.45
5.03	0.62	 7 4.44	 6-5	29.83
5.67	0.64	 8 3.80	 6-6	29.19
6.05	0.38	 9 3.42	 6-7	28.81
6.40	0.35	 10 3.07	 6-8 χωριό Άσκηρ	28.46

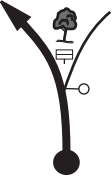

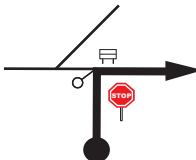

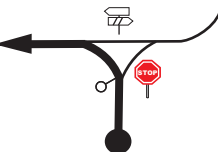

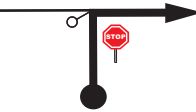
↗ επόμενο σχήμα σε 0.10 ↘

ΣΕΧ 6 Άσκηη		Απόσταση	Σκέλος 2	Σελ
ΣΕΧ 6Α Θήβα - Ανασυγκρότηση Είσοδος		34.86χλμ	Τμ. Διαδρ. 3	49
Ε.Δ. 6 Άσκηη 2		9.47χλμ	Μέση Ωριαία Ταχ. 41.83χλμ/ώρα	Ιδαν. Χρόνος 50´
Ολικά χλμ	Μερικά χλμ	Κατεύθυνση	Πληροφορίες	Υπολ/πα χλμ
6.50	0.10		 6-9	28.36
6.55	0.05		 6-10	28.31
6.58	0.03		 6-11	28.28
6.65	0.07			28.21
6.94	0.29			27.92

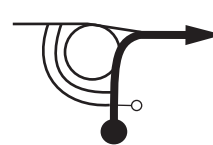

ΣΕΧ 6 Άσκηρ		Απόσταση	Σκέλος 2	Σελ
ΣΕΧ 6Α Θήβα - Ανασυγκρότηση Είσοδος		34.86χλμ	Τμ. Διαδρ. 3	50
Ε.Δ. 6 Άσκηρ 2		9.47χλμ	Μέση Ωριαία Ταχ. 41.83χλμ/ώρα	Ιδαν. Χρόνος 50'
Ολικά χλμ	Μερικά χλμ	Κατεύθυνση	Πληροφορίες	Υπολ/πα χλμ
7.87	0.93	 16 1.60	 6-12	26.99
8.33	0.46	 17 1.14	 6-13	26.53
9.15	0.82	 18 0.32		25.71
9.47	0.32	 19 0.00	 ΤΕΛΟΣ Ε.Δ. 6 ΑΣΚΗΡ 2	25.39
9.76	0.29	 20	 ΣΤΟΠ Ε.Δ. 6 ΑΣΚΗΡ 2	25.10

↗ επόμενο σχήμα σε 0.05 ↘

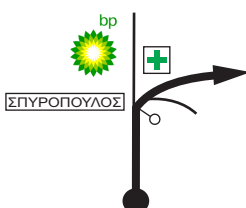

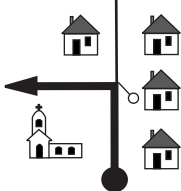
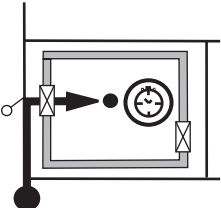

ΣΕΧ 6 Άσκη		Απόσταση	Σκέλος 2	Σελ
ΣΕΧ 6Α Θήβα - Ανασυγκρότηση Είσοδος		34.86χλμ	Τμ. Διαδρ. 3	51
Ε.Δ. 6 Άσκη 2		9.47χλμ	Μέση Ωριαία Ταχ. 41.83χλμ/ώρα	Ιδαν. Χρόνος 50´
Ολικά χλμ	Μερικά χλμ	Κατεύθυνση	Πληροφορίες	Υπολ/πα χλμ
9.81	0.05	 21		25.05
10.85	1.04	 22		24.01
13.86	3.01	 23		21.00
14.33	0.47	 24		20.53
27.62	13.29	 25		7.24



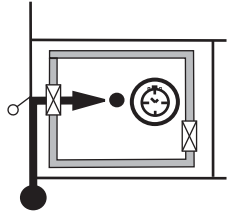

ΣΕΧ 6 Άσκηρ		Απόσταση	Σκέλος 2	Σελ
ΣΕΧ 6Α Θήβα - Ανασυγκρότηση Είσοδος		34.86χλμ	Τμ. Διαδρ. 3	52
Ε.Δ. 6 Άσκηρ 2		9.47χλμ	Μέση Ωριαία Ταχ. 41.83χλμ/ώρα	Ιδαν. Χρόνος 50´
Ολικά χλμ	Μερικά χλμ	Κατεύθυνση	Πληροφορίες	Υπολ/πα χλμ
29.77	2.15	 26		5.09
30.31	0.54	 27	AUTO STAMATOPOULOS	4.55
32.64	2.33	 28		2.22
34.10	1.46	 29		0.76
34.54	0.44	 30	ΦΑΡΜΑΚΕΙΟ Ι.Θ. ΤΣΕΚΕ	0.32

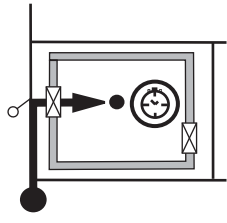

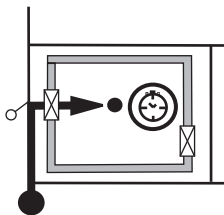

↗ επόμενο σχήμα σε 0.13 ↘

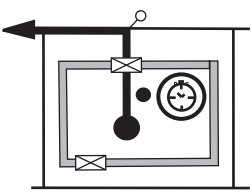
ΣΕΧ 6 Άσκηρ		Απόσταση	Σκέλος 2	Σελ
ΣΕΧ 6Α Θήβα - Ανασυγκρότηση Είσοδος		34.86χλμ	Τμ. Διαδρ. 3	53
Ε.Δ. 6 Άσκηρ 2		9.47χλμ	Μέση Ωριαία Ταχ. 41.83χλμ/ώρα	Ιδαν. Χρόνος 50´
Ολικά χλμ	Μερικά χλμ	Κατεύθυνση	Πληροφορίες	Υπολ/πα χλμ
34.67	0.13	 31		0.19
34.86	0.19	 32	 ΣΕΧ 6Α ΘΗΒΑ Ανασυγκρότηση Είσοδος	0.00



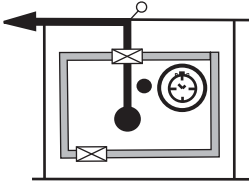

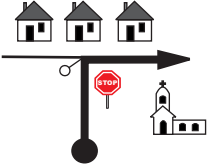
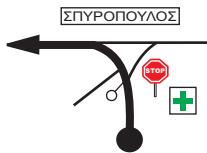
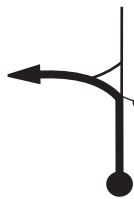
ΣΕΧ 6Α ΘΗΒΑ - Ανασυγκρότηση Είσοδος		Απόσταση	Σκέλος 2	Σελ
ΣΕΧ 6Β ΘΗΒΑ - Ανασ/ση Έξοδος - Σέρβις Γ Είσοδος			Τμ. Διαδρ. 4	54
		Μέση Ωριαία Ταχ.	Ιδαν. Χρόνος	-
Ολικά χλμ	Μερικά χλμ	Κατεύθυνση	Πληροφορίες	Υπολ/πα χλμ
		 <p>1</p>	<p>20'</p>  <p>ΣΕΧ 6Α ΘΗΒΑ - Ανασυγκρότηση Είσοδος</p>	
		 <p>2</p>	 <p>ΣΕΧ 6Β ΘΗΒΑ Ανασ/ση Έξοδος- Σέρβις Γ Είσοδος</p>	





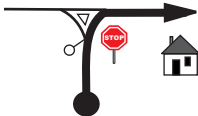
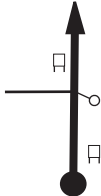
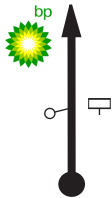
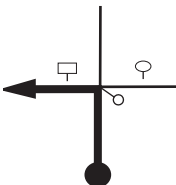

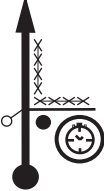

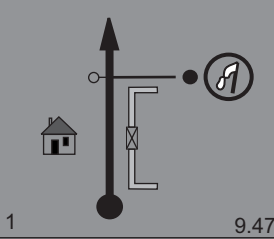

ΣΕΧ 6Β ΘΗΒΑ - Ανασ/ση Έξοδος - Σέρβις Γ Είσοδος		Απόσταση	Σκέλος 2	Σελ
ΣΕΧ 6Γ ΘΗΒΑ - Σέρβις Γ Έξοδος			Τμ. Διαδρ. 3	55
		Μέση Ωριαία Ταχ.	Ιδαν. Χρόνος	-
Ολικά χλμ	Μερικά χλμ	Κατεύθυνση	Πληροφορίες	Υπολ/πα χλμ
		 <p>1</p>	<p>30´</p>  <p>ΣΕΧ 6Β ΘΗΒΑ - Ανασυγκρότηση Έξοδος- Σέρβις Γ Είσοδος</p>	
		 <p>2</p>	 <p>ΣΕΧ 6Γ ΘΗΒΑ Σέρβις Γ Έξοδος</p>	

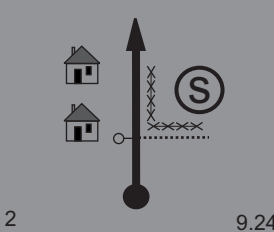
ΣΕΧ 6Γ ΘΗΒΑ - Σέρβις Παρκ Έξοδος		Απόσταση	Σκέλος 2	Σελ
ΣΕΧ 7 Άσκηρη		23.13χλμ	Τμ. Διαδρ. 4	56
		Μέση Ωριαία Ταχ. 46.26χλμ/ώρα	Ιδαν. Χρόνος	30´
Ολικά χλμ	Μερικά χλμ	Κατεύθυνση	Πληροφορίες	Υπολ/πα χλμ
0.00	0.00	 1	 ΣΕΧ 6Γ ΘΗΒΑ Σέρβις Παρκ Έξοδος	23.13
0.18	0.18	 2		22.95
0.32	0.14	 3		22.81
0.72	0.40	 4		22.41
2.21	1.49	 5		20.92

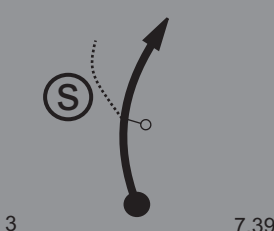
↗ επόμενο σχήμα σε 0.06 ↘

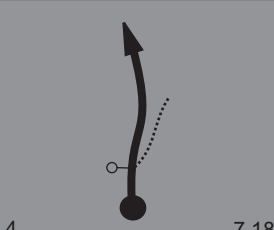
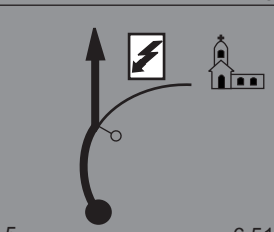







ΣΕΧ 6Γ		ΘΗΒΑ - Σέρβις Παρκ Έξοδος	Απόσταση	Σκέλος	2	Σελ
ΣΕΧ 7		Άσκηρη	23.13χλμ	Τμ. Διαδρ.	4	57
			Μέση Ωριαία Ταχ. 46.26χλμ/ώρα	Ιδαν. Χρόνος	30´	
Ολικά χλμ	Μερικά χλμ	Κατεύθυνση	Πληροφορίες			Υπολ/πα χλμ
2.27	0.06	 6				20.86
4.59	2.32	 7	<div style="border: 1px solid black; padding: 2px; display: inline-block;">AUTO STAMATOPOULOS</div>			18.54
7.26	2.67	 8				15.87
21.96	14.70	 9	<div style="border: 1px solid black; padding: 5px; display: inline-block; text-align: center;"> Αλιάρτος </div>			1.17
22.89	0.93	 10	<div style="border: 1px solid black; border-radius: 50%; padding: 10px; display: inline-block; text-align: center;"> TSAPARAS CAFETERIA PATISSERIE </div>			0.24

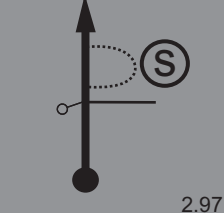

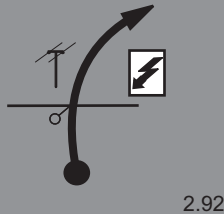

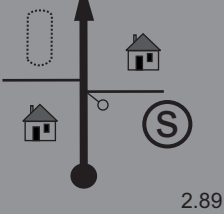

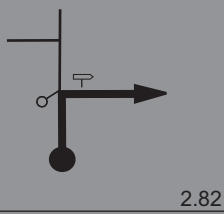

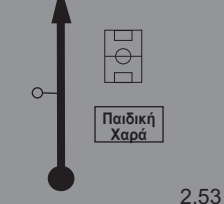
ΣΕΧ 6Γ		ΘΗΒΑ - Σέρβις Παρκ Έξοδος		Απόσταση	Σκέλος	2	Σελ
ΣΕΧ 7		Άσκηη		23.13χλμ	Τμ. Διαδρ.	4	58
				Μέση Ωριαία Ταχ. 46.26χλμ/ώρα	Ιδαν. Χρόνος	30´	
Ολικά χλμ	Μερικά χλμ	Κατεύθυνση		Πληροφορίες			Υπολ/πα χλμ
23.13	0.24			 <p>ΣΕΧ 7 ΑΣΚΗΗ 50μ → ΑΦΕΤ Ε.Δ. 7</p>			0.00
		11					

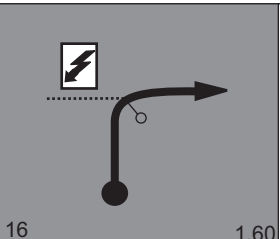
ΣΕΧ 7 Άσκη		Απόσταση	Σκέλος 2	Σελ
ΣΕΧ 7Α Θήβα - Τερματισμός		35.87χλμ	Τμ. Διαδρ. 4	59
Ε.Δ. 7 Άσκη 3		9.47χλμ	Μέση Ωριαία Ταχ. 43.04χλμ/ώρα	Ιδαν. Χρόνος 50´
Ολικά χλμ	Μερικά χλμ	Κατεύθυνση	Πληροφορίες	Υπολ/πα χλμ
0.00	0.00		  ΑΦΕΤ Ε.Δ. 7 ΑΣΚΗ 3 9.47χλμ άσφαλτος	35.87
0.23	0.23		 7-1	35.64
2.08	1.85		 7-2	33.79
2.29	0.21			33.58
2.96	0.67		   7-3	32.91

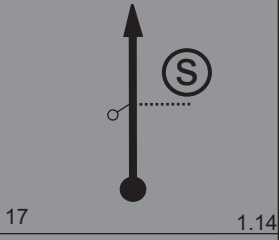

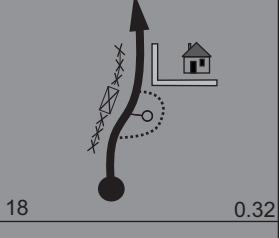
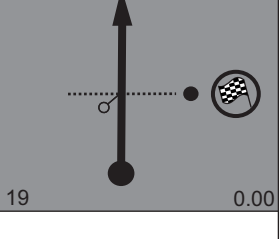

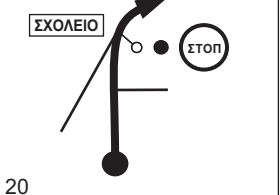



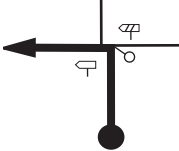

ΣΕΧ 7 Άσκη 3		9.47χλμ	Μέση Ωριαία Ταχ. 43.04χλμ/ώρα	Απόσταση	Σκέλος 2	Σελ
ΣΕΧ 7Α Θήβα - Τερματισμός				35.87χλμ	Τμ. Διαδρ. 4	60
Ε.Δ. 7 Άσκη 3					Ιδαν. Χρόνος	50´
Ολικά χλμ	Μερικά χλμ	Κατεύθυνση		Πληροφορίες		Υπολ/πα χλμ
4.41	1.45			 7-4		31.46
5.03	0.62			 7-5		30.84
5.67	0.64			 7-6		30.20
6.05	0.38			 7-7		29.82
6.40	0.35			 7-8 χωριό Άσκη		29.47

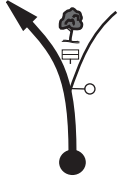

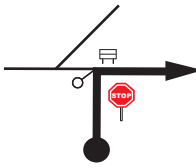

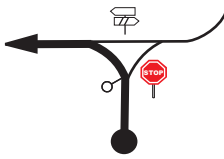

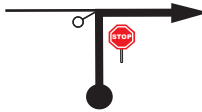
↗ επόμενο σχήμα σε 0.10 ↘

ΣΕΧ 7 Άσκηρη		Απόσταση	Σκέλος 2	Σελ
ΣΕΧ 7Α Θήβα - Τερματισμός		35.87χλμ	Τμ. Διαδρ. 4	61
Ε.Δ. 7 Άσκηρη 3		9.47χλμ	Μέση Ωριαία Ταχ. 43.04χλμ/ώρα	Ιδαν. Χρόνος 50´
Ολικά χλμ	Μερικά χλμ	Κατεύθυνση	Πληροφορίες	Υπολ/πα χλμ
6.50	0.10			29.37
6.55	0.05			29.32
6.58	0.03			29.29
6.65	0.07			29.22
6.94	0.29			28.93



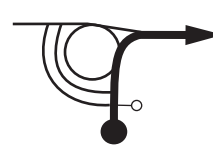

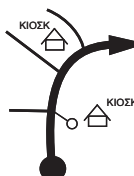

ΣΕΧ 7 Άσκηρ		Απόσταση	Σκέλος 2	Σελ
ΣΕΧ 7Α Θήβα - Τερματισμός		35.87χλμ	Τμ. Διαδρ. 4	62
Ε.Δ. 7 Άσκηρ 3		9.47χλμ	Μέση Ωριαία Ταχ. 43.04χλμ/ώρα	Ιδαν. Χρόνος 50'
Ολικά χλμ	Μερικά χλμ	Κατεύθυνση	Πληροφορίες	Υπολ/πα χλμ
7.87	0.93		 7-12	28.00
8.33	0.46		 7-13	27.54
9.15	0.82			26.72
9.47	0.32		 ΤΕΛΟΣ Ε.Δ. 7 ΑΣΚΗΡ 3	26.40
9.76	0.29		 ΣΤΟΠ Ε.Δ. 7 ΑΣΚΗΡ 3	26.11

↗ επόμενο σχήμα σε 0.05 ↘

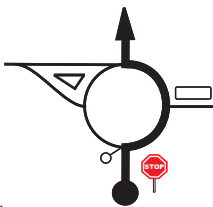
ΣΕΧ 7 Άσκηρ		Απόσταση	Σκέλος 2	Σελ
ΣΕΧ 7Α Θήβα - Τερματισμός		35.87χλμ	Τμ. Διαδρ. 4	63
Ε.Δ. 7 Άσκηρ 3		9.47χλμ	Μέση Ωριαία Ταχ. 43.04χλμ/ώρα	Ιδαν. Χρόνος 50´
Ολικά χλμ	Μερικά χλμ	Κατεύθυνση	Πληροφορίες	Υπολ/πα χλμ
9.81	0.05			26.06
		21		
10.85	1.04			25.02
		22		
13.86	3.01			22.01
		23		
14.33	0.47			21.54
		24		
27.62	13.29			8.25
		25		

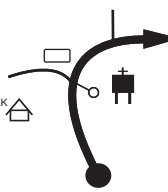
ΣΕΧ 7 Άσκηρ		Απόσταση	Σκέλος 2	Σελ
ΣΕΧ 7Α Θήβα - Τερματισμός		35.87χλμ	Τμ. Διαδρ. 4	64
Ε.Δ. 7 Άσκηρ 3		9.47χλμ	Μέση Ωριαία Ταχ. 43.04χλμ/ώρα	Ιδαν. Χρόνος 50´
Ολικά χλμ	Μερικά χλμ	Κατεύθυνση	Πληροφορίες	Υπολ/πα χλμ
29.77	2.15	 26		6.10
30.31	0.54	 27	AUTO STAMATOPOULOS	5.56
32.64	2.33	 28		3.23
34.12	1.48	 29		1.75
34.85	0.73	 30		1.02

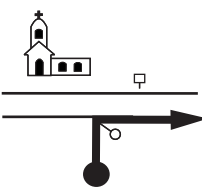
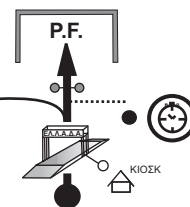
↗ επόμενο σχήμα σε 0.07 ↘

ΣΕΧ 7 Άσκηη		Απόσταση	Σκέλος 2	Σελ
ΣΕΧ 7Α Θήβα - Τερματισμός		35.87χλμ	Τμ. Διαδρ. 4	65
Ε.Δ. 7 Άσκηη 3		9.47χλμ	Μέση Ωριαία Ταχ. 43.04χλμ/ώρα	Ιδαν. Χρόνος 50´
Ολικά χλμ	Μερικά χλμ	Κατεύθυνση	Πληροφορίες	Υπολ/πα χλμ
34.92	0.07	 31		0.95
35.49	0.57	 32		0.38
35.80	0.31	 28		0.07
35.87	0.07	 29	 ΣΕΧ 7Α ΘΗΒΑ - Τερματισμός	0.00

Επιτρέπεται η προάφιξη στον ΣΕΧ 7Α